

ROSCAMAT 500 (M3-M24)

Model gwinciarki ROSCAMAT 500 jest w budowie bardzo podobny do wersji 400. Posiada jednakże większy zasięg ramion co w znaczący sposób wpływa na zwiększenie obszaru roboczego. Urządzenie składa się z ramienia wychyłowego, które dzięki umieszczonej w środku sprężynie gazowej redukuje ciężar gwinciarki. Ramię to swobodnie porusza zarówno w pionie jak i w poziomie. Przegubowe połączenie z ramieniem obrotowym umożliwia promienistą pracę w zakresie 360 stopni. Taki obszar roboczy umożliwia podwyższoną podstawę. Gwinciarka, zawsze umieszczona na końcu ramienia wychyłowego, dzięki autorskiemu pomysłowi Tecnospiro, może poruszać się prostopadle lub pod oczekiwanym kątem do podłoża. ROSCAMAT 500 dostarczany jest z silnikiem pneumatycznym oraz zespołem przygotowania powietrza. Unikalny system napędu daje możliwość wyboru jednego lub kilku wymiennych modułów. Zapewnia to uzyskanie opcjonalnie 7 różnych prędkości gwintowania (90, 170, 300, 550, 750, 1.050 oraz 2.100 obr/min).

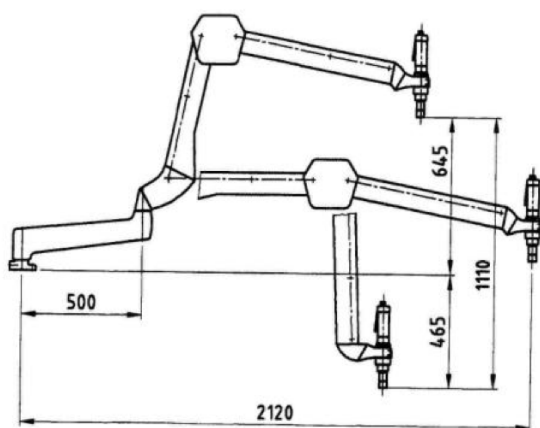

Moduł	Prędkość max (obr/min)	Moment max. (Nm)	Średnica uchwytu	Gwint max - aluminium	Gwint max. stal<100kg	Gwint max. stal>80kg
90	90	150	Ø31	M27	M24	M22
170	170	79	Ø31	M22	M18	M16
300	300	44	Ø19	M16	M16	M14
550	550	24	Ø19	M14	M12	M10
750	750	17	Ø19	M12	M10	M8
1050	1050	12,5	Ø19	M8	M8	M6
2100	2100	6	Ø19	WIERCENIE DO Ø8 ALUMINIUM, ODLEWY		



OBSZAR ROBOCZY

Zasięg: 935 mm
Wysokość: 530 + 130 mm

PODSTAWA TELESKOPOWA

Po rozciągnięciu podstawy i przekręceniu o 90° ramię jest gotowe do pracy o 130 mm wyżej.



ROSCAMAT 500 VH

ROSCAMAT 500 opcjonalnie może pracować z obrotową głowicą (VH), która umożliwia pracę w czterech pozycjach (co 90°). Nieznacznie powiększa to obszar roboczy.

OBSZAR ROBOCZY

Zasięg: 1.020 mm
Wysokość: 530 + 130 mm



ROSCAMAT500 (M3-M24)



INFORM Dębówka 17E 20-823 Lublin
info@inform.lu www.inform.lu
tel. +48 81 444 10 21 www.roscamat.pl

ROSCAMAT 500

PL

URZĄDZENIA PNEUMATYCZNE